

Ind. 0 - Révision : 05-2005

RRE24 192x40R Réf: C16-A7

Remplace Y43-11

Tension	Fréquence	P uissance absorbée	Intensité absorbée	Condensateur	Débit	Vitesse de rotation	Niveau sonore	Sens de rotation	Température d'utilisation
V	Hz	Wa	A	µF	m³/h	RPM	dB(A)	↻	Min / Max
24	-	79	3,30	-	530	3 075	67	R	-20°C / +70°C

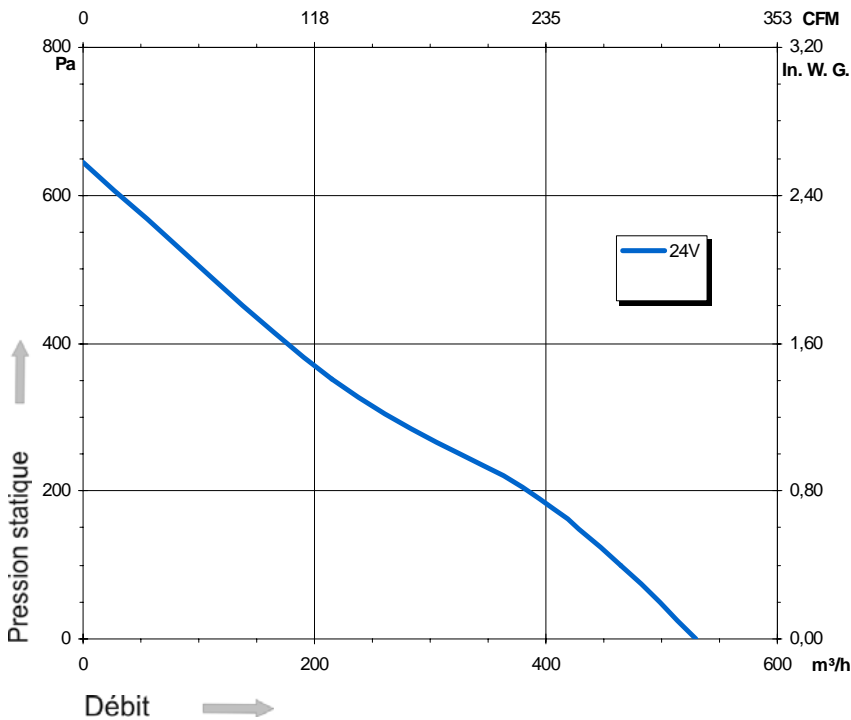
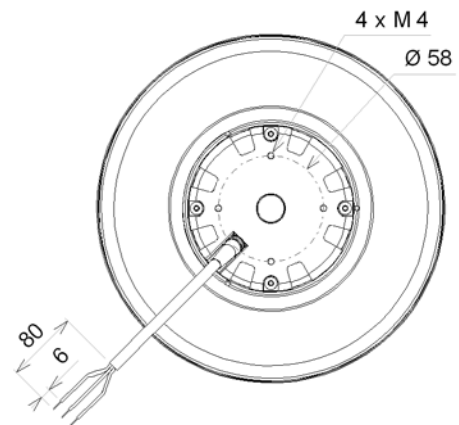
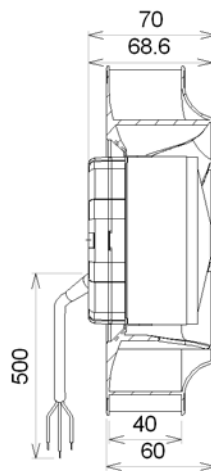
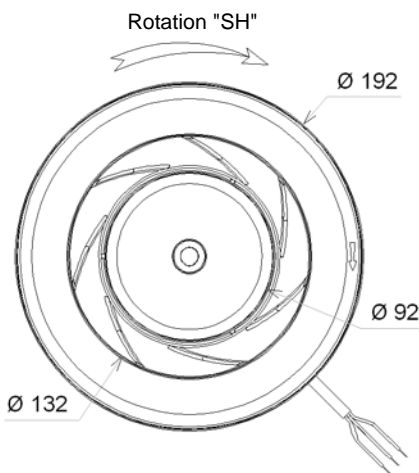

- Tension nominale 24VDC (18-36VDC)
- Protégé contre les inversions de polarité
- Limitation du courant de démarrage
- Protection rotor bloqué
- Sortie tachymétrique (collecteur ouvert)
- Piloté par signal 0-10VDC ou PWM
- Protection IP44

Grille Zinguée	Ouie entrée d'air
21181-a	16043-a

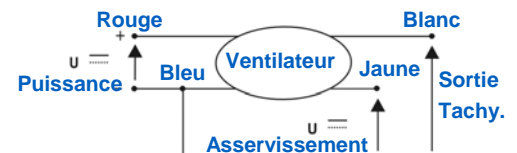

Document non contractuel. Toutes les données de cette page sont sujettes à modifications. Photo pour information uniquement.