

Ind. 0 - Révision : 05-2005

RRE48 192x40R Réf: C16-A8

Remplace Y43-12

Tension	Fréquence	Puissance absorbée	Intensité absorbée	Condensateur	Débit	Vitesse de rotation	Niveau sonore	Sens de rotation	Température d'utilisation
V	Hz	Wa	A	µF	m³/h	RPM	dB(A)	↻	Min / Max
48	-	87	1,82	-	580	3 270	67	R	-20°C / +70°C

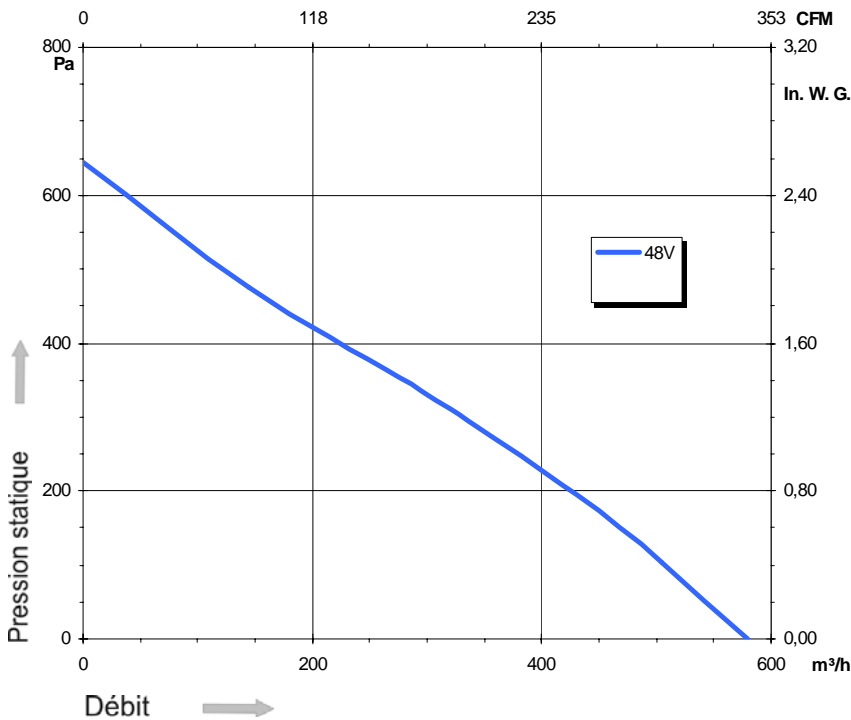
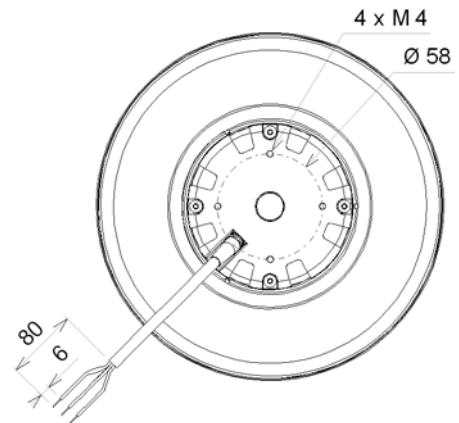
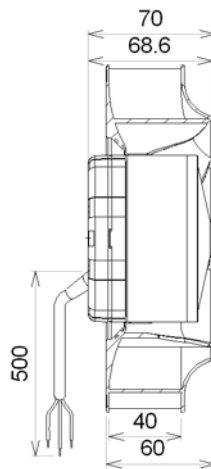
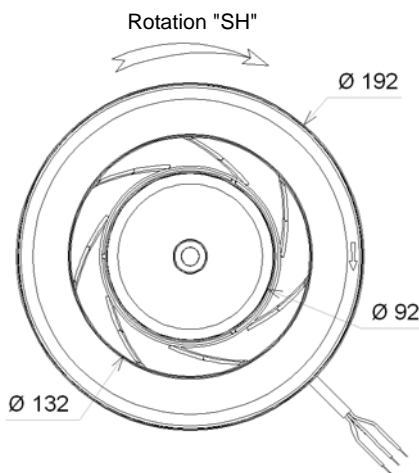

- Tension nominale 48VDC (36-60VDC)
- Protégé contre les inversions de polarité
- Limitation du courant de démarrage
- Protection rotor bloqué
- Sortie tachymétrique (collecteur ouvert)
- Piloté par signal 0-10VDC ou PWM
- Protection IP44

Grille Zinguée	Ouie entrée d'air
21181-a	16043-a

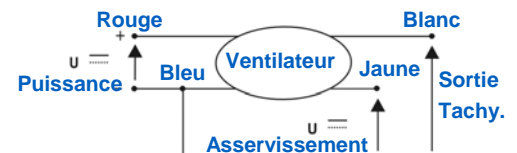

Document non contractuel. Toutes les données de cette page sont sujettes à modifications. Photo pour information uniquement.